

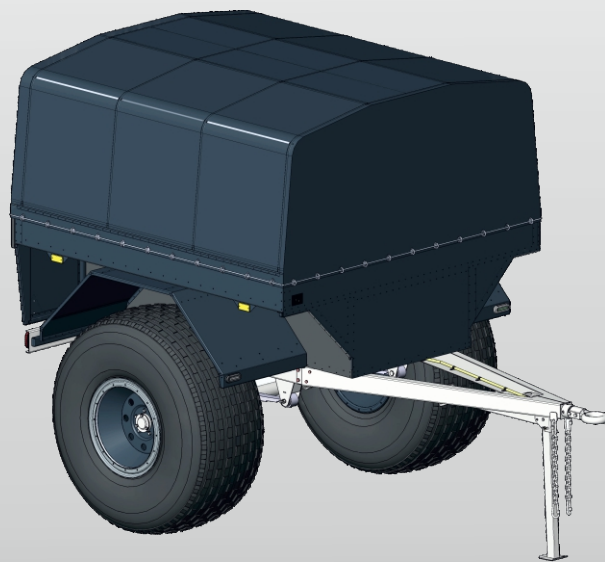

СЕРВИСНАЯ КНИЖКА

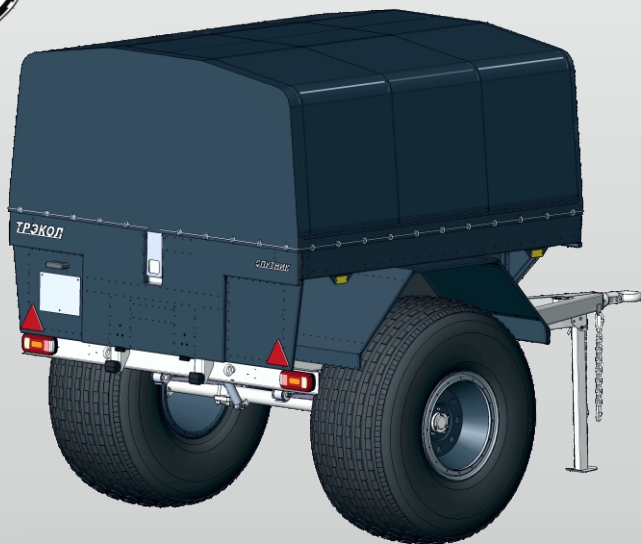

ТРЕКОЛ СПУТНИК

Содержание

Введение	1
Регистрационная информация о прицепе	2
Проверочные работы, выполняемые в ходе осмотра прицепа отделом технического контроля	3
Техническое обслуживание прицепа, выполняемое при проведении заводских испытаний	3
Гарантии изготовителя и порядок предъявления рекламаций	4
Техническое обслуживание прицепа.....	8
Перечень работ, выполняемых при плановом техническом обслуживании прицепа.....	9
Талоны прохождения ТО.....	11

ОБЩЕСТВО С ОГРАНИЧЕННОЙ ОТВЕТСТВЕННОСТЬЮ НАУЧНО – ПРОИЗВОДСТВЕННАЯ ФИРМА «ТРЭКОЛЬ»

Прицеп ТРЭКОЛЬ СПУТНИК.

Уважаемый потребитель!

Благодарим Вас за выбор прицепа ТРЭКОЛЬ СПУТНИК (далее прицеп).

Перед началом эксплуатации прицепа обязательно ознакомьтесь с руководством по эксплуатации и условиями, указанными в настоящей сервисной книжке.

Проверьте правильность внесенной регистрационной информации и всегда предъявляйте Сервисную книжку при обслуживании прицепа.

Сервисная книжка содержит необходимую информацию о гарантийных условиях на прицеп, а также перечень работ, выполняемых по талонам технического обслуживания.

Соблюдение условий, указанных в сервисной книжке и руководстве по эксплуатации, позволит Вам избежать дополнительных затрат в ходе эксплуатации Вашего прицепа и поддерживать его исправность в течение максимально долгого времени.

Мы надеемся, что Вы будете с удовольствием пользоваться Вашим прицепом долгие годы.

Регистрационная информация о прицепе
(заполняется заводом-изготовителем)

Сведения о продавце: ООО НПФ «ТРЭКОЛ»,
140015, Россия, Московская область, г. о. Люберцы, г. Люберцы, ул. Инициативная, д.3, ком. 41

Дата продажи _____/_____/ 20__ г.

Прицеп ТРЭКОЛ СПУТНИК

Заводской № _____

Год выпуска _____

Сертификат _____

Прицеп прошел приемо-сдаточные испытания и соответствует ТУ.

Подпись _____

М. П.

**Проверочные работы, выполняемые в ходе
осмотра прицепа отделом технического
контроля**

1. Проверка платформы, рамы, дышла, подвески, колес.
2. Проверка сцепного устройства.
3. Проверка затяжки основных соединений шасси.
4. Проверка приборов освещения и световой сигнализации.

Дата проведения осмотра _____

Подпись _____

**Техническое обслуживание прицепа,
выполняемое при проведении заводских
испытаний**

1. Проверка платформы, рамы, дышла, подвески, колес.
2. Проверка сцепного устройства.
3. Проверка зазоров в подшипниках ступиц колес.
4. Проверка затяжки основных соединений шасси.
5. Затяжка колесных гаек установленным моментом.
6. Проверка приборов освещения и световой сигнализации.
7. Проведение предпродажной подготовки.

Дата проведения
технического обслуживания _____

М. П.

Гарантии изготовителя и порядок предъявления рекламаций

1. Гарантийный срок эксплуатации прицепа составляет 1 год. Гарантийный срок эксплуатации прицепа может быть увеличен по соглашению сторон в рамках договора.

2. Изготовитель не отвечает за недостатки, неисправности и повреждения прицепа, его отдельных узлов и деталей, платформы, лакокрасочного покрытия, а также недостатки и неисправности запасных частей или аксессуаров, вызванные:

- нарушением владельцем и (или) иным лицом, эксплуатирующим прицеп, правил использования (эксплуатации), хранения или транспортировки прицепа, действиями третьих лиц или непреодолимой силы;
- использованием неоригинальных запасных частей или аксессуаров;
- использованием прицепа не по обычному назначению. Например, для спортивных целей, соревнований, проведения испытаний и тестов, для обучения водителей или в качестве учебного транспортного средства;
- агрессивным стилем вождения (превышение максимально разрешенной скорости, резкие старты и торможения, беспричинные ускорения и торможения и т.д.);
- умышленными или неосторожными действиями владельца или третьих лиц в отношении прицепа (например, повреждение или разъединение электрических соединений и т.п.);
- модификацией прицепа или изменением его конструкции;

- неправильно проведенным ремонтом или неправильно проведенным техническим обслуживанием;

- отсутствием должной квалификации или небрежностью, или невнимательностью работников ремонтной организации;

- нарушением установленной изготовителем периодичности работ по техническому обслуживанию, отраженной в Руководстве по эксплуатации;

- заменами деталей, произведенными исключительно по желанию владельца и не вызванными недостатками прицепа или оригинальных запасных частей прицепа;

- повреждением или коррозией платформы, а также лакокрасочного покрытия платформы, возникшими в результате воздействия каких-либо внешних факторов, включая, но, не ограничиваясь, истирание в местах контакта сопрягаемых деталей, вызванные внешними воздействиями, эрозионный износ, сколы и царапины от камней, воздействие соли, сока и почек деревьев, птичьего помета, града, кислотных дождей, стихийных бедствий, промышленных выбросов и химических отложений и других обстоятельств непреодолимой силы;

- конденсацией влаги в осветительных приборах, которая возникла в результате климатических и физических условий;

- дорожно-транспортным происшествием, наездом на препятствия.

3. Гарантией не покрываются:

- затраты владельца, понесенные в период невозможности использования в связи с его неисправностью/ремонтом, включая расходы на телефонные переговоры, аренду

другого автомобиля, проезд и проживание в гостинице, потерю времени, упущенную выгоду и т.п.;

- стоимость работ, запасных частей и материалов, необходимых для выполнения периодического технического обслуживания прицепа, проводимого в соответствии с графиками, предусмотренными Руководством по эксплуатации и согласно рекомендациям изготовителя;

- затраты владельца на регулировки узлов и деталей прицепа, а также смазки и чистки узлов и деталей прицепа, необходимость в которых возникла в процессе эксплуатации прицепа;

- компенсация диагностических работ, проводимых по инициативе владельца, в результате которых заявленная неисправность не была подтверждена;

- повреждения, возникшие от коррозионных процессов на деталях подвески, оси, платформы и элементов отделки платформы, включая хромированные детали, в результате естественного износа и воздействия внешних факторов окружающей среды и агрессивных сред (например: противогололёдных реагентов, бесконтактных моек и т.д.);

- неисправности деталей и узлов прицепа, возникшие по причине не соблюдения графика дополнительного технического обслуживания, в случае эксплуатации прицепа в тяжелых условиях;

- замены всех типов автомобильных ламп, шин, амортизаторов, напольных ковриков (в случае износа, пятен, деформации);

- полировки, чистки и антикоррозионные обработки;

- естественные шумы и вибрации, находящиеся в пределах норм, установленных национальными стандартами; естественный и эксплуатационный износ, в том числе изменение цвета, истирание и деформация деталей внутренних и внешних элементов отделки; естественное старение и разрушение резиновых деталей; старение, обесцвечивание и выгорание лакокрасочного покрытия; а также загрязнения, потертости и деформации.

4. Гарантийный срок эксплуатации и пробег прицепа исчисляются с момента передачи его заказчику (потребителю).

5. Рассмотрение и удовлетворение претензий проводится с проверкой соблюдения владельцем продукции требований Руководства по эксплуатации и его права на гарантийное обслуживание по заявленным претензиям. Проверка может осуществляться осмотром, испытательным пробегом (50 - 100 км) или диагностированием. Расходы по проверке возмещает виновная сторона.

6. При неподтверждении вины предприятия - изготовителя в возникновении предъявленных по претензии дефектов, а также в случаях, предусмотренных в п.2 и п.3 этого раздела, претензии отклоняются.

7. В случае обнаружения в период гарантийного срока дефектов в узлах или деталях прицепа владелец обязан, не разбирая узел, в трехдневный срок выслать предприятию-изготовителю по электронной почте, телеграфу или факсом копию извещения по рекламации (пример извещения на рекламацию см. раздел «Извещение на рекламацию»), а оригинал отправить почтой.

8. В извещении на недостатки и дефекты прицепа должны быть указаны:

- время и место составления рекламации, наименование владельца, его точный и полный почтовый адрес, контактные телефоны лиц, участвующих в проверке технического состояния прицепа;

- дата получения прицепа потребителем, пробег в километрах;

- условия эксплуатации прицепа: полезная нагрузка, продолжительность пробега и характеристика дорог в зависимости от несущей способности грунта;

- подробное описание недостатков или неисправностей по каждому узлу в отдельности с указанием (по возможности) причин, вызвавших повреждение, и обстоятельств, при которых они обнаружены;

- заводской номер прицепа, количество и полное наименование забракованных деталей.

9. К извещению в обязательном порядке прилагаются фотографии дефектной детали, позволяющие однозначно установить ее подлинность (заводской номер) и характер повреждения.

10. Предприятие-изготовитель вправе затребовать видео материалы вышедших из строя узлов или деталей, а при необходимости и их оригиналы, а также иные предметы послужившие, по мнению владельца, причиной повреждения. В таком случае владелец обязан осуществить отправку запрашиваемых материалов и/или узлов и деталей на почтовый адрес предприятия-изготовителя.

11. Предприятие-изготовитель в четырехдневный срок со дня получения извещения сообщает владельцу посредством телефонной, телеграфной, факсимильной, почтовой и электронной связи о командировке своего представителя или дает согласие на осмотр прицепа владельцем (грузополучателем).

12. Отправку материалов и/или узлов и деталей необходимо осуществлять в чистом виде, без коррозии и сообщить предприятию-изготовителю о комплектности пересылаемых узлов.

13. Извещения по рекламациям, грузы и дефектные детали следует направлять почтовыми отправлениями по адресу: 140015 Московская область, г. Люберцы, ул. Инициативная, дом 3/1, ООО НПФ «ТРЭКОЛ». Тел./факс +7 (495) 745-93-65.

14. Требования владельца (грузополучателя) не подлежат удовлетворению в случаях:

- предъявления рекламаций, составленных с нарушением условий и требований настоящего положения или не содержащих полных сведений по всем вопросам, перечисленным выше, или после истечения гарантийного срока;

- ремонта деталей, предъявленных на рекламацию, без согласия на то предприятия-изготовителя;

- не отправки по запросу предприятия-изготовителя поврежденных и других деталей, запрошенных для исследования.

15. При возникновении разногласий Сторон о характере неисправности, Стороны согласовывают эксперта (экспертное учреждение) и круг вопросов, подлежащих

исследованию. Владелец (грузополучатель) должны быть уведомлены о времени и месте проведения экспертизы. Предварительная оплата экспертизы производится иницилирующей экспертизу Стороной.

16. В случаях проведения дополнительной экспертизы для установления причины выхода из строя узлов или деталей, срок рассмотрения извещения по рекламации может быть увеличен на время проведения экспертизы.

17. Место и условия хранения прицепа до экспертного исследования определяются по соглашению Сторон.

18. Детали, предъявленные по рекламации, подвергаются всестороннему исследованию и в случае их замены, владельцу (грузополучателю) не возвращаются.

19. В случае если обнаруженный дефект в узлах или деталях прицепа произошел по вине владельца (грузополучателя), расходы по рекламационному обращению, связанные с транспортировкой, диагностикой, проведением дополнительной экспертизы и ремонтом несет владелец (грузополучатель).

20. Прием-передача прицепа на гарантийное, либо техническое обслуживание должен осуществляться авторизованными сервисными центрами по Актам приема-передачи, с описанием характера неисправности, внешнего и технического состояния прицепа.

21. Срок устранения недостатков прицепа не может превышать 20 (двадцати) рабочих дней со дня признания Поставщиком заявленных владельцем (Грузополучателем) в извещении требований.

22. В случае устранения дефектов в период гарантийного срока в специализированном Техцентре, предприятие-изготовитель возмещает владельцу (грузополучателю) затраты на ремонт в течение 10 банковских дней с момента получения подтверждающих документов о произведенных владельцем (грузополучателем) затратах.

23. В случае, если по заключению экспертизы, неисправность прицепа допущена неправильной эксплуатацией и пользованием, предприятие-изготовитель по запросу владельца составляет и согласовывает с владельцем (грузополучателем) смету стоимости запасных частей и комплектующих, подлежащих замене и стоимость работ, а владелец (грузополучатель) обязаны утвердить их не позднее 3(трех) рабочих дней, принять выполненные работы по Акту приема-передачи работ и оплатить их в порядке и в срок, установленные в выставленном счете предприятия-изготовителя.

24. По окончании гарантийного срока Стороны могут заключить соглашение о техническом обслуживании прицепа.

Техническое обслуживание прицепа

1. Вы несете ответственность за правильную эксплуатацию и техническое обслуживание Вашего прицепа в соответствии с указаниями, приведенными в данной книжке и руководстве по эксплуатации.

Внимание! Соблюдение периодичности и качественное выполнение технического обслуживания в полном объеме - главное условие обеспечения технической готовности, безотказности и продолжительного срока службы прицепа.

2. По периодичности, перечню выполняемых работ и трудоемкости техническое обслуживание прицепа подразделяется на следующие виды:

- ежедневное техническое обслуживание;
- сезонное техническое обслуживание проводится два раза в год при подготовке прицепа к эксплуатации в зимний и летний периоды и по возможности совмещается с очередным ТО;
- плановое техническое обслуживание (ТО) проводится в соответствии с таблицей 1.

3. При прохождении ТО Вам необходимо иметь при себе «Сервисную книжку» и «Руководство по эксплуатации».

4. Техническое обслуживание должно проводиться на специализированном авторемонтном предприятии с обязательной отметкой в талоне ТО сервисной книжки и предоставлением акта на выполненные работы с их перечислением.

5. Владелец прицепа может заключить с ООО НПФ «ТРЭКОЛ» договор о проведении ТО, если в силу тех или иных причин отсутствует возможность его проведения на специализированной станции по ремонту и техническому обслуживанию.

6. Владелец прицепа может самостоятельно производить ремонт и техническое обслуживание при наличии соответственной ремонтной базы и квалифицированного персонала, в случае получения на это одобрения изготовителя или предприятия гарантийного обслуживания. Гарантия утрачивает силу на узлы прицепа, а так же на сопряженные узлы в случае их поломки в результате ненадлежащего технического обслуживания и ремонта.

7. Отсутствие нужного оборудования и комплексных стационарных или подвижных средств технического обслуживания не является основанием для изменения объема, периодичности и условий проведения обслуживания прицепа. При выявлении неисправности работы механизмов, посторонних шумов, стуков или вибраций, а также нарушений регулировок и прочих неисправностей водитель обязан немедленно принять меры к их устранению независимо от срока очередного технического обслуживания. Эксплуатация неисправного прицепа или прицепа, не прошедшего положенное техническое обслуживание, запрещена.

8. Основные технические характеристики, перечень мер безопасности, развернутое описание работ по техническому обслуживанию указаны в руководстве по эксплуатации.

Перечень работ, выполняемых при плановом техническом обслуживании прицепа

Условные обозначения: "П" - проверка.

Таблица 1

Наименование работ	Пробег, км												
	500	5000	10000	15000	20000	25000	30000	35000	40000	45000	50000	55000	60000
	ТО-0	ТО-1	ТО-2	ТО-3	ТО-4	ТО-5	ТО-6	ТО-7	ТО-8	ТО-9	ТО-10	ТО-11	ТО-12
		65000	70000	75000	80000	85000	90000	95000	100000				
	ТО-13	ТО-14	ТО-15	ТО-16	ТО-17	ТО-18	ТО-19	ТО-20					
Состояние колес и шин; износ шин; отсутствие застрявших предметов в шинах; давление воздуха в шинах; крепление колес (подтянуть)	П	П	П	П	П	П	П	П	П	П	П	П	П
Рессоры, рессорные втулки, буферы отбоя, резиновые втулки амортизаторов	П	П	П	П	П	П	П	П	П	П	П	П	П
Крепление узлов, деталей шасси (подтянуть)	П	П	П	П	П	П	П	П	П	П	П	П	П
Герметичность и работоспособность амортизаторов	П	П	П	П	П	П	П	П	П	П	П	П	П
Зазоры в подшипниках ступиц (регулировка при необходимости)	П	П	П	П	П	П	П	П	П	П	П	П	П
Смазка в колесно-ступичных узлах	П	П	П	П	П	П	П	П	П	П	П	П	П
Замена не реже, чем раз в 3 года													

Продолжение таблицы 1

Наименование работ	Пробег, км												
	500	5000	10000	15000	20000	25000	30000	35000	40000	45000	50000	55000	60000
	ТО-0	ТО-1	ТО-2	ТО-3	ТО-4	ТО-5	ТО-6	ТО-7	ТО-8	ТО-9	ТО-10	ТО-11	ТО-12
		65000	70000	75000	80000	85000	90000	95000	100000				
Исправность приборов освещения и световой сигнализации	П	П	П	П	П	П	П	П	П	П	П	П	П
Состояние рамы и дышла (наличие трещин, очагов коррозии и т.д.)	П	П	П	П	П	П	П	П	П	П	П	П	П
Состояние платформы (наличие трещин и т.д.)	П	П	П	П	П	П	П	П	П	П	П	П	П
Смазать петли и замок заднего борта	П	П	П	П	П	П	П	П	П	П	П	П	П
Состояние сцепного устройства, крепления дышла к прицепу; износ сцепной петли; надежность сцепки с тягачом; наличие предохранительных цепей, шплинта в буксирном приборе	П	П	П	П	П	П	П	П	П	П	П	П	П

Полный установленный ресурс 100 000 км с учетом проведения регламентированных ТО и ремонтов по техническому состоянию в соответствии с руководством по эксплуатации. В таблице выше приведен перечень работ, выполняемых в рамках установленного ресурса, после которого прицеп подлежит выводу из эксплуатации с последующей утилизацией в соответствии с ГОСТ Р 52108 или выполнению кап. ремонта с последующими проведениями технического обслуживания, начиная с ТО-1. Допускается отклонение от установленного в таблице пробега ± 300 км.

Талоны прохождения ТО

Талон №1	Талон №2	Талон №3
Пробег _____	Пробег _____	Пробег _____
Дата _____	Дата _____	Дата _____
Заказ-наряд № _____	Заказ-наряд № _____	Заказ-наряд № _____
Следующее ТО проводится при общем пробеге _____ км ± 300 км	Следующее ТО проводится при общем пробеге _____ км ± 300 км	Следующее ТО проводится при общем пробеге _____ км ± 300 км
Наименование предприятия обслуживания _____	Наименование предприятия обслуживания _____	Наименование предприятия обслуживания _____
М.П. _____	М.П. _____	М.П. _____
(дата и подпись ответственного лица)	(дата и подпись ответственного лица)	(дата и подпись ответственного лица)

Талоны прохождения ТО

Талон №4	Талон №5	Талон №6
Пробег _____	Пробег _____	Пробег _____
Дата _____	Дата _____	Дата _____
Заказ-наряд № _____	Заказ-наряд № _____	Заказ-наряд № _____
Следующее ТО проводится при общем пробеге _____ км ± 300 км	Следующее ТО проводится при общем пробеге _____ км ± 300 км	Следующее ТО проводится при общем пробеге _____ км ± 300 км
Наименование предприятия обслуживания _____	Наименование предприятия обслуживания _____	Наименование предприятия обслуживания _____
М.П. _____	М.П. _____	М.П. _____
(дата и подпись ответственного лица)	(дата и подпись ответственного лица)	(дата и подпись ответственного лица)

Талоны прохождения ТО

Талон №7	Талон №8	Талон №9
Пробег _____	Пробег _____	Пробег _____
Дата _____	Дата _____	Дата _____
Заказ-наряд № _____	Заказ-наряд № _____	Заказ-наряд № _____
Следующее ТО проводится при общем пробеге _____ км ± 300 км	Следующее ТО проводится при общем пробеге _____ км ± 300 км	Следующее ТО проводится при общем пробеге _____ км ± 300 км
Наименование предприятия обслуживания	Наименование предприятия обслуживания	Наименование предприятия обслуживания
М.П.	М.П.	М.П.
(дата и подпись ответственного лица)	(дата и подпись ответственного лица)	(дата и подпись ответственного лица)

Талоны прохождения ТО

Талон №10	Талон №11	Талон №12
Пробег _____	Пробег _____	Пробег _____
Дата _____	Дата _____	Дата _____
Заказ-наряд № _____	Заказ-наряд № _____	Заказ-наряд № _____
Следующее ТО проводится при общем пробеге _____ км ± 300 км	Следующее ТО проводится при общем пробеге _____ км ± 300 км	Следующее ТО проводится при общем пробеге _____ км ± 300 км
Наименование предприятия обслуживания	Наименование предприятия обслуживания	Наименование предприятия обслуживания
М.П.	М.П.	М.П.
(дата и подпись ответственного лица)	(дата и подпись ответственного лица)	(дата и подпись ответственного лица)

Талоны прохождения ТО

Талон №13	Талон №14	Талон №15
Пробег _____	Пробег _____	Пробег _____
Дата _____	Дата _____	Дата _____
Заказ-наряд № _____	Заказ-наряд № _____	Заказ-наряд № _____
Следующее ТО проводится при общем пробеге _____ км ± 300 км	Следующее ТО проводится при общем пробеге _____ км ± 300 км	Следующее ТО проводится при общем пробеге _____ км ± 300 км
Наименование предприятия обслуживания _____	Наименование предприятия обслуживания _____	Наименование предприятия обслуживания _____
М.П. _____	М.П. _____	М.П. _____
(дата и подпись ответственного лица)	(дата и подпись ответственного лица)	(дата и подпись ответственного лица)

Талоны прохождения ТО

Талон №16	Талон №17	Талон №18
Пробег _____	Пробег _____	Пробег _____
Дата _____	Дата _____	Дата _____
Заказ-наряд № _____	Заказ-наряд № _____	Заказ-наряд № _____
Следующее ТО проводится при общем пробеге _____ км ± 300 км	Следующее ТО проводится при общем пробеге _____ км ± 300 км	Следующее ТО проводится при общем пробеге _____ км ± 300 км
Наименование предприятия обслуживания _____	Наименование предприятия обслуживания _____	Наименование предприятия обслуживания _____
М.П. _____	М.П. _____	М.П. _____
(дата и подпись ответственного лица)	(дата и подпись ответственного лица)	(дата и подпись ответственного лица)

Талоны прохождения ТО

Талон №19	Талон №20
Пробег _____	Пробег _____
Дата _____	Дата _____
Заказ-наряд № _____	Заказ-наряд № _____
Следующее ТО проводится при общем пробеге _____ км \pm 300 км	Следующее ТО проводится при общем пробеге _____ км \pm 300 км
Наименование предприятия обслуживания _____	Наименование предприятия обслуживания _____
М.П. _____	М.П. _____
(дата и подпись ответственного лица)	(дата и подпись ответственного лица)

При достижении прицепом пробега 100 000 км необходимо произвести оценку предельного состояния прицепа по критериям, указанным в руководстве по эксплуатации, с принятием решения о проведении кап. ремонта или вывода из эксплуатации и утилизации прицепа. Без выполнения кап. ремонта дальнейшая эксплуатация запрещена.

Издание 4
Москва 2023 г.

ООО НПФ «ТРЭКОЛ»

140015, Московская область,
г. Люберцы, ул. Инициативная, д.3/1
+7(495)745-93-64,
8(800)777-42-46
www.trecol.ru

Директор по качеству

Варенцов Игорь Сергеевич
+7-910-000-33-01

Менеджер по логистике

Гусев Сергей Михайлович
+7-915-382-81-78

Начальник отдела запчастей

Конаныхин Кирилл Евгеньевич
+7-915-380-79-67

Менеджер по продаже запчастей

Оленин Александр Геннадьевич
+7-915-379-52-18

Менеджер по продаже запчастей

Панфилов Тимур Юрьевич
+7-919-109-03-56

Наши дилеры:

ООО ТД «Профессионал»

www.tehnika-rmterex.ru

Основной офис:

г. Иваново

Филиалы:

г. Ярославль

г. Мурманск

г. Архангельск

г. Петрозаводск

г. Вологда

г. Сыктывкар

г. Киров

ООО ТД

«Ставропольхимстрой»

www.tdshs.ru

г. Тольятти

ООО «СКАРН»

www.skarn.ru

г. Санкт-Петербург

ООО Производственно-

коммерческая фирма

«АтлантАвто»

www.atlantauto.ru

г. Тюмень

ООО «Карьерные машины»

www.trekol-machinery.ru

Основной офис:

г. Красноярск

Филиалы:

г. Красноярск

г. Иркутск

г. Магадан

г. Улан-Удэ,

г. Якутск,

г. Кемерово,

г. Грозный

ООО «Финансово-

промышленная компания»

www.fpktech.ru

Основной офис:

г. Челябинск

Филиалы:

г. Петропавловск-Камчатский

г. Южно-Сахалинск